



MA.TRA. 350



MA.TRA. TECHNIKA PRO PROFESIONÁLY

Společnost BCS – FERRARI S. p. A. funguje na trhu již od roku 1943. Po celou dobu svojí existence vyvíjí a vyrábí stroje na sečení a mulčování travnatých ploch. Mnohaleté zkušenosti a vývoj v tomto odvětví přiměly BCS založit nový samostatný segment strojů: Ma.Tra. Profesionální sekací stroje Ma.Tra. jsou určeny všem, kteří se intenzivně zabývají péčí o travnaté plochy. Uživatelé, kteří s těmito stroji trvale pracují, od nich očekávají maximální výkon, spolehlivost, pohodlí a hospodárnost, to vše ve spojení s inovativním a atraktivním designem.



NOVÁ MA.TRA. 350

VYSOCE VÝKONNÝ SEKACÍ STROJ

Ma.Tra. 350 je stroj s hydrostatickým pohonem všech čtyř kol, určený pro péči o veřejné i soukromé zelené plochy a pro všechny typické práce, jež připadají v úvahu v komunální oblasti. Vzhledem k mnohostrannému sortimentu profesionálních přídatných zařízení se Ma.Tra. 350 stane cenným pomocníkem v každém ročním období. Ovladatelnost, vynikající vlastnosti stroje v terénu, malý poloměr otáčení, čelní agregace, optimální pohodlí pro řidiče jsou přednosti zaručující vysoký výkon za všech možných pracovních podmínek.



www.zvagro.cz



MADE IN ITALY



MOTOR SE 44 PS
a chladič systém s automaticky se chladícím chladičem

HYDROSTATICKÁ PŘEVODOVKA
s rychlostí od 0 km/h do 20 km/h

AUTOMATICKÁ ZÁVĚRKA DIFERENCIÁLU
pro maximální trakci a bezpečnost



PŘÍDAVNÁ ZAŘÍZENÍ PRO PROFESIONÁLY
garantují maximální mnohostrannost



POLOMĚR OTÁČENÍ
pouhých 62 cm s natáčecí zadní nápravou



MÍSTO PRO ŘIDIČE
prostorné a pohodlné se snadno přístupnými ovládacími prvky



SBĚRNÝ KOŠ NA TRÁVU S KAPACITOU 1200 LITRŮ
s hydraulicky ovládaným výklápěcím mechanismem a výklapem až do výšky 210 cm



STÁLÝ POHON NA VŠECHNA KOLA

MOTOR A PŘEVODOVKA

- > MA.TRA 350 je poháněna čtyřválcovým dieselem YANMAR s obsahem 2,2 l o výkonu 44 HP, díky regulaci a uložení motoru na silentblocích došlo k výraznému snížení vibrací a hlukosti.
- > Speciální šterbinový chladič je uložen na místě chráněném před nárazy. Chladič je vybaven reverzním ventilátorem pro dokonalé chlazení motoru a hydraulického systému. Ventilátor pro čištění chladiče se spouští pomocí speciálního senzoru.
- > Jednostupňová hydraulická převodovka s rychlostí 0 až 20 km/h zaručuje vysokou efektivitu a vynikající hodinový výkon.

- > Pohon 4x4 s hydromotory v kolech zajišťují nezbytný hnací výkon i při práci na strmých svazích. Maximální trakci a bezpečí za jakýchkoli pracovních podmínek a při jakékoli adhezi zajišťuje automatická uzávěrka diferenciálu, která hlídá prokluz všech kol.
- > Elektrohydraulicky ovládaná vícekotoučová vývodová hřídel má funkci zastavení nožů. Pohon žacího ústrojí je nezávislý na pohonu sací turbíny.
- > Díky světlé výšce 18 cm a zadní kyvadlové nápravě zvládá Ma.Tra 350 bez problémů všechny terénní nerovnosti a chodníkové hrany



MOTOR	Yanmar 4TNV88
POHONNÁ HMOTA	motorová nafta
VÝKON (HP)	32,4 / 44
JMENOVITÝ POČET OTÁČEK (1/MIN)	2600
POČET VÁLŮ	4
ZDVIH (CM ³)	2190
CHLAZENÍ	kapalinou

- > OBSAH 2,2 LITRU, VÝKON 44 KONÍ, NÍZKÉ VIBRACE DÍKY ULOŽENÍ MOTORU NA SILENTBLOCÍCH.
- > POHON 4x4, ČTYŘI HYDROMOTORY V KOLECH ZARUČUJÍ POTŘEBNÝ PRACOVNÍ VÝKON I PŘI PRÁCI NA STRMÝCH SVAZÍCH.
- > ODPRUŽENÉ SEDADLO, POSILOVAČ ŘÍZENÍ A PEDÁLY SE SERVOPOSILOVAČEM USNADŇUJÍ ŘIDIČI PRÁCI.
- > MOŽNOST DODÁNÍ S KABINOU, OPATŘENOU TOPENÍM A VĚTRÁNÍM NEBO S KLIMATIZACÍ.



SBĚRNÝ KOŠ NA TRÁVU

- > Transport posečeného materiálu je zajištěn dostatečně dimenzovanou turbínou o průměru 40 cm, která zajišťuje bezproblémové plnění sběrného koše i za nepříznivých podmínek (hutnou nebo mokrou travou). Hydraulicky ovládaný pohon turbíny je nezávislý na pohonu vývodové hřídele.
- > Rovnoměrné plnění sběrného koše na travu o objemu 1200 litrů je zajištěno pomocí aktivní výfukové roury.
- > Hydraulicky ovládaný sklápěcí mechanismus koše a zadní přesah 50 cm umožňují optimální výsyp trávy, až do výšky 210 cm. Sběrací koš je vybaven spínačem pro zastavení pohonu žacích nožů a podávací turbíny, při naplnění boxu.

MÍSTO ŘIDIČE

- > Odpružené prostorné sedadlo s opěrkami pro paže a snadno přístupné mechanické páky pro ovládání sečení a vyklápění sběrného koše zajistí obsluhu maximální komfort. Volant s posilovačem řízení ovládá zadní říditelnou nápravu, lze jej nastavit ve výšce i sklonu. Rovněž pedály pro jízdní režim jsou vybaveny servoposilovači, tak aby usnadnily obsluhu celodenní práci.
- > Bezpečí pro obsluhu při práci zajišťují robustní ochranný rám, bezpečnostní pásy a osvětlení na pozemní komunikace. Ma.Tru. 350 je možné na přání vybavit kabinou s topením a ventilací nebo klimatizací.

TECHNICKÁ DATA

MODEL	víceúčelový nosič zařízení s hydrostatickým pohonem
MOTOR	Diesel Yanmar 4TNV88
Počet válců	4
Obsah válců ccm	2190
Výkon (kW/HP)	32,4 / 44
Jmenovité otáčky (ot./min)	2600
Chlazení	chlazení vodou s automatickým čištěním chladiče
Kapacita palivové nádrže (l)	35
Nádrž hydraulického oleje (l)	25
Startér	elektrický 12 V
PŘEVODOVKA	hydrostatický pohon se 4 hydromotory (1 motor na každém kole)
RYCHLOST	plynulá změna v rozmezí 0 až 20 km/h
POHON	hydraulický s permanentním náhonem na všechna kola
UZÁVĚRKA DIFERENCIÁLU	automatický nebo manuální (ovládání pomocí tlačítek)
ŘÍZENÍ	natáčení kol na zadní nápravě
SPOJKA PTO	elektrohydraulická s brzdou k zastavení nožů
PROVOZNÍ BRZDA	kotoučová brzda na přední nápravě
RUČNÍ PARKOVACÍ BRZDA	ruční brzdová páka působící na provozní brzdu
SEDADLO	sedadlo Grammer s opěrkami na paže, odpružené, nastavitelné
VOLANT	na sloupku řízení, s nastavitelnou výškou a sklopením
VNITŘ. POLOMĚR OTOČENÍ (mm)	620
PNEUMATIKY	zahravní profil; vepředu 24 × 12,00–12; vzadu 20 × 10,00–10
SBĚRNÝ KOŠ NA TRÁVU	s elektricky poháněným, mobilním rozdělovačem k optimálnímu plnění; akustické hlášení naplnění; automatické zastavení nožů a turbíny při vyprázdnění sběrného boxu
Kapacita (objem v l)	1200
Maximální výška vykládky (mm)	2100
Zadní přesah (mm)	500
Podávací turbína	průměr 400 mm, poháněná hydraulickým motorem a vybavená bezpečnostním ventilem k zamezení přetížení; může být provozována nezávisle na žacím ústrojí
Zdvihací zařízení a vyprazdňování	ovládáno hydraulicky
TEORETICKÝ VÝKON ZA HODINU (m ² /h)	15.500
SÉRIOVÉ PŘÍSLUŠENSTVÍ	zadní tažné zařízení, sklopné ochranné lišty, hydraulické spojky vpředu
JINÉ PŘÍSLUŠENSTVÍ	zavřená kabina s topením, větráním nebo klimatizací

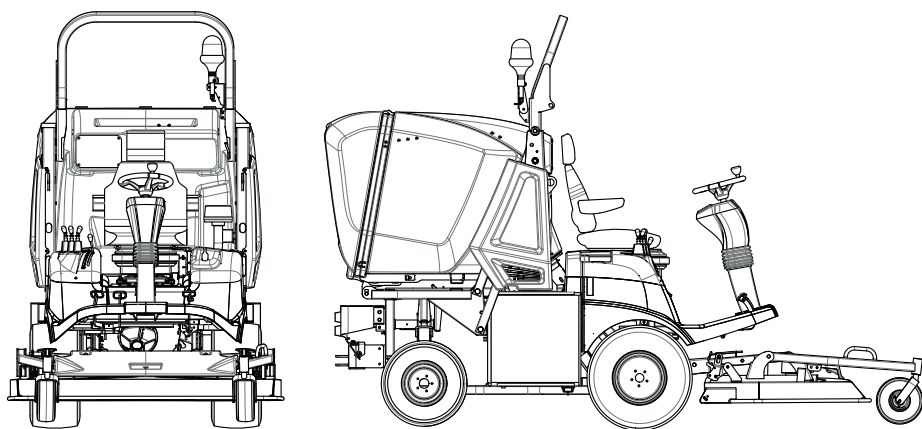

DĚLKA:	3.515 mm (se sečením) 2.595 mm (bez sečení)
ŠÍŘKA:	1.620 mm (se sečením) 1.350 mm (bez sečení)
VÝŠKA:	1.885 mm 2.380 mm (bez ochranného rámu s kabinou)
SVĚTLOST:	180 mm
ROZCHOD NÁPRAV:	1.260 mm
HMOTNOST:	1.560 kg (se sečením) 1.340 kg (bez sečení)

PŘÍDAVNÁ ZAŘÍZENÍ



SEKAČKA s pracovní šířkou 155 cm

Originální sekací hlava je přizpůsobena na míru ke stroji. Ocelový rám má zesílené nejvíce namáhané části, aby sekačku nepoškodily obrubníky nebo zdi. Žací výšku lze nastavit na 25, 35, 50, 65, 75, 85, 95 a 110 mm. Hydraulické zvedání zařízení zajišťuje překonání obrubníků nebo terénní vlny. K přenosu síly na nože slouží kloubová hřídel. Na každém disku jsou dva letmo uložené nože, které se v případě nárazu do překážky zaklápí. Odhoz trávy do tunelu a koše je zajištěn protiběžně rotujícími noži. Žací ústrojí je nadlehčováno pomocí dvou nastavitelných pružin, které redukuje zatížení na kola a tím také snižují tření působící proti pohybu vpřed. Žací ústrojí je vertikálně stavitelné, tak aby ho bylo možno prohlédnout, očistit či provést údržbu. Lze s ním tak prakticky manipulovat bez nutnosti demontáže kloubové hřídele a spojovacího tunelu k podávací turbíně. Sekačka na trávu se sériově dodává s mulčovací sadou, která zamezí odhozu trávy do sběrného koše.



MULČOVACÍ ZAŘÍZENÍ S POHYBLIVÝMI NOŽI a pracovní šířkou 150 cm

Mulčovací zařízení bylo vyvinuto k posekání a rozmělnění trávy bez sběru. Řemenový pohon tlumí nárazy během práce, a tím chrání přídatné zařízení. Mulčovací zařízení je vybaveno centrálním rotorem s noži tvaru „Y“ a zadním výškově stavitelným opěrným válcem a sériově dodávanou mulčovací lištou, která zlepšuje rozmělnění posekané trávy. Mulčovač lze vybavit vertikální sadou, která podporuje růst travního koberce.



SNĚHOVÁ RADLICE

Hydraulicky ovládaná, odpružená radlice s možností natočení v rozmezí +/-30°. Radlice je ovládána z místa řidiče.

Ma.Tra.
by BCS

SLUŽBY



NÁHRADNÍ DÍLY

Kompletní sortiment originálních náhradních dílů se zárukou od výrobce.



SERVIS PRO ZÁKAZNÍKY

Tým zkušených specialistů je vám k dispozici pro účinný a efektivní servis.



ZÁRUKA

Pro maximální spokojenost zákazníků: dva roky záruky v ceně.



MAZIVA

Používejte vždy originální maziva PowerLube.

ZV prodej a servis
AGRO, s.r.o. techniky

zemědělské - lesnické - komunální

Švermova 1373, 413 01 Roudnice nad Labem

IČO: 287 228 33

www.zvagro.cz/eshop

+ 420 775 155 849



+420 725 311 820